

by

CAPE HORN
marine

LA EMPRESA

Cape Horn Marine es una empresa dedicada al Diseño y Construcción de Embarcaciones para Regata y Crucero tanto en versiones de serie, como es el ONE 20, así como Custom One Off.

En nuestro proceso productivo se utilizan tecnologías, materia prima e insumos de primera calidad y última generación. Contando con proveedores en Chile, Argentina, Estados Unidos y Europa, todos los cuales brindan una constante asistencia técnica y actualización en cuanto a las últimas tendencias en la industria y el mercado Náutico.

A su vez el equipo de trabajo está compuesto por Ingenieros y Diseñadores Navales con amplio conocimiento profesional y vasta experiencia Náutica. Así como también el personal técnico es constantemente capacitado y entrenado para desempeñarse en una industria altamente especializada y sofisticada.

Todo lo cual nos permite asegurar y garantizar la optima calidad de nuestras embarcaciones y la satisfacción de nuestros clientes.

CAPE HORN
marine

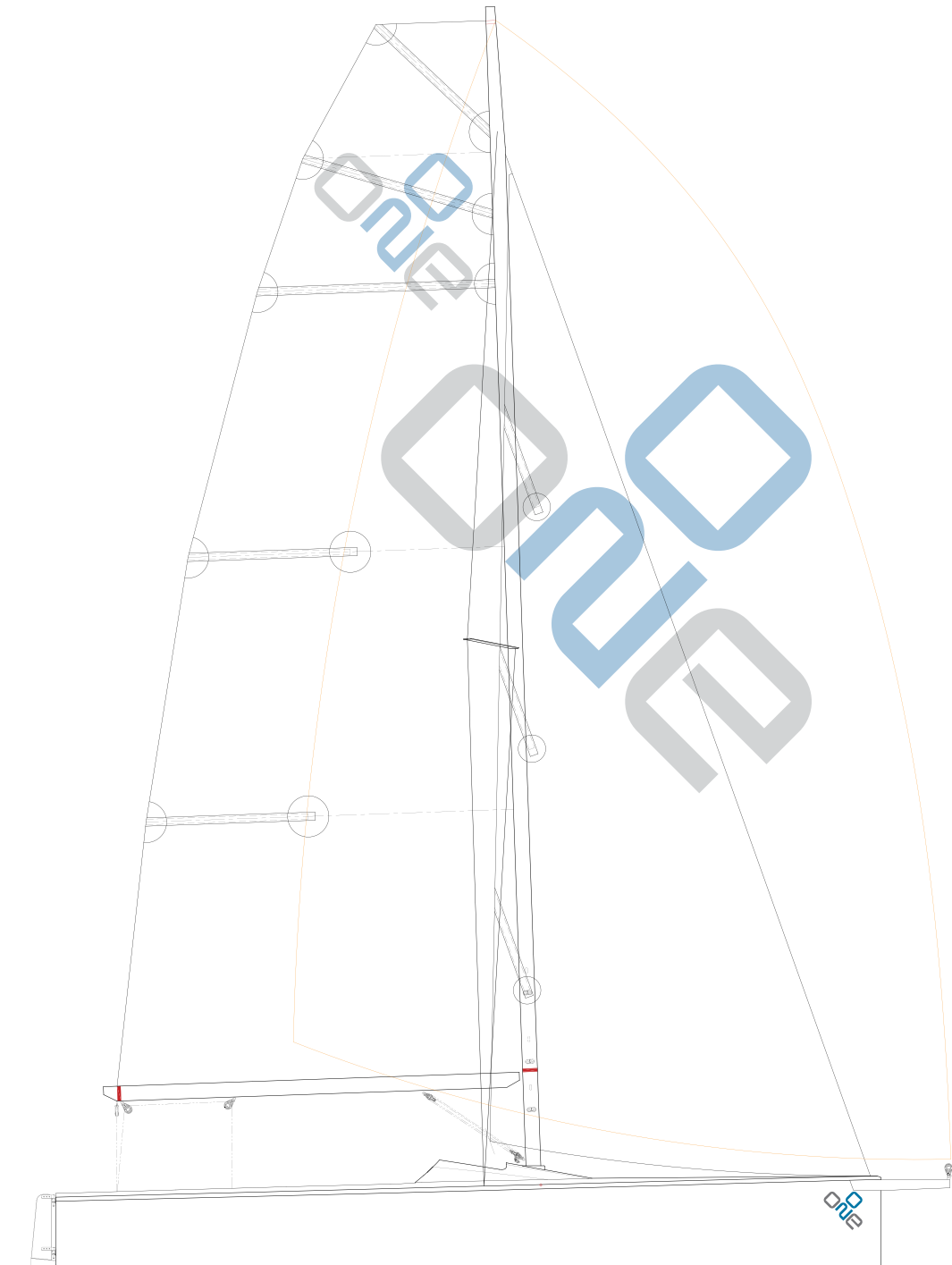

CONCEPTO DE DISEÑO

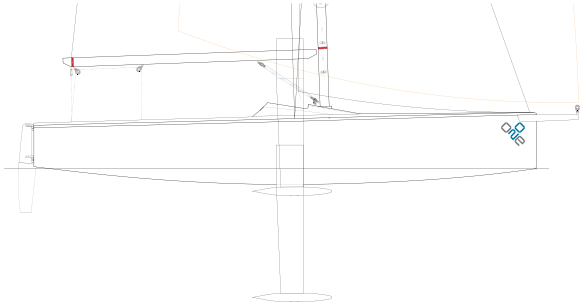
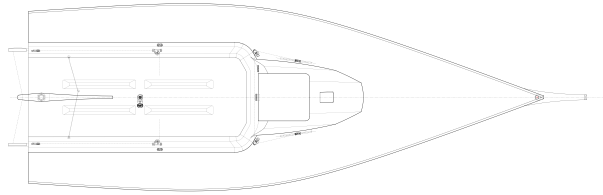

La filosofía detrás del ONE 20 fue crear un barco atractivo tanto para la navegación en regata como recreativa. De líneas modernas, estable, rápido, fácil de navegar y trimar, además de fácil de desarmar y transportar.

De excelente calidad constructiva y con controles estrictos en las dimensiones y pesos para lograr un verdadero One Design, donde sean las tripulaciones y no el barco las que hagan la diferencia. Bajo esta perspectiva, se han limitado los materiales, dimensiones y pesos de los principales componentes del barco como: velas, mástil, timones, orza, casco y peso de la tripulación.

Para lograr esto el ONE20 está pensado para navegar de 3 a 4 personas con un peso máximo de tripulación de 250 kg. en regatas, y con un mínimo de 2 personas. En forma recreativa.

La configuración de bote es con Mayor Full Batten en el tope, Foque fraccionado con enrollador, y Gennaker arraigado a un botalón fijo. A esto se suman Mástil y botavara Z-Spars de Aluminio aleación 6061 T6 pintado, jarcia inoxidable 316, carlinga móvil, orza izable con bulbo de plomo, cabos americanos e inventario completo de herrajes Harken.

La construcción del Casco es sólida en PRFV, laminado con resina Viniléster y Gelcoat Isofáltico.

Cubierta PRFV en sándwich de espuma de PVC de 12 mm, laminada con resina Poliéster Isofáltica.

Orza de PRFV Viniléster, con bulbo de plomo de 90kgs, Timones, Botalón y Caña en PRFV Viniléster.

Todo esto nos permite asegurar una experiencia placentera a bordo el ONE 20, lo invitamos a conocer más detalles en nuestra Pagina Web www.capehornmarine.com o en nuestra red de concesionarios.



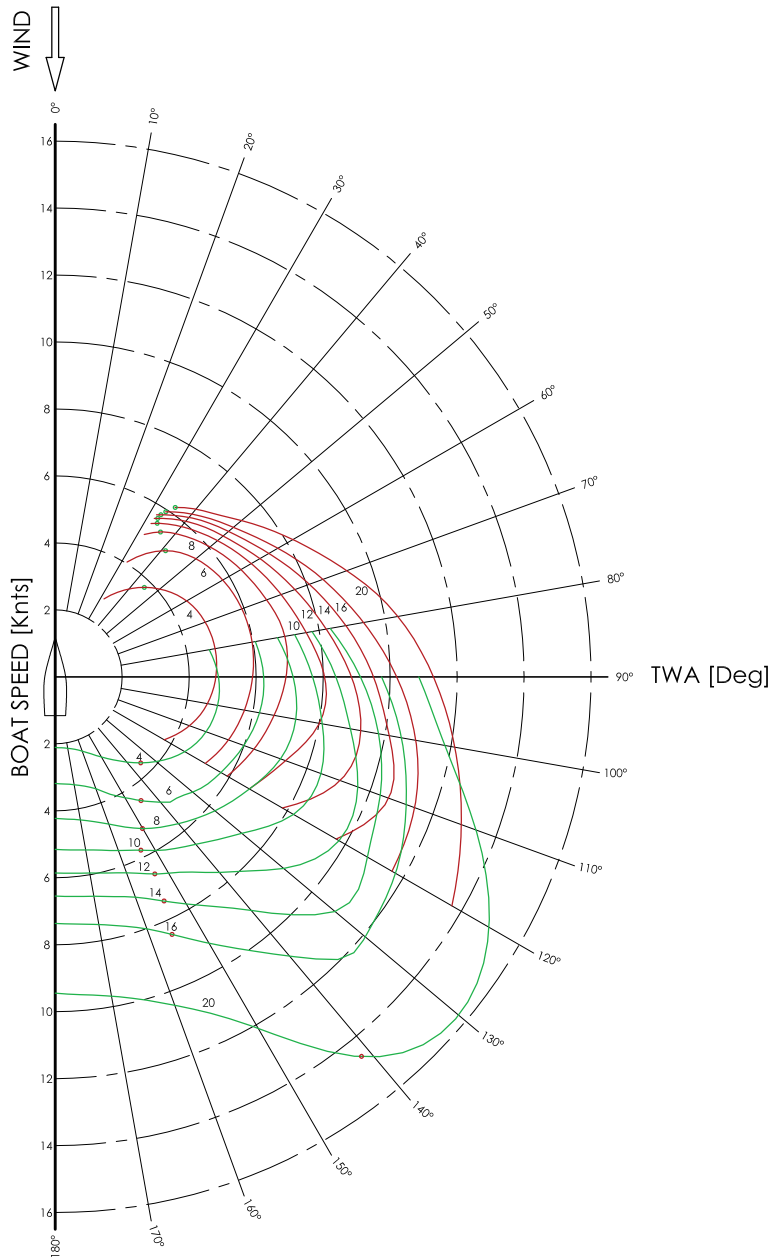

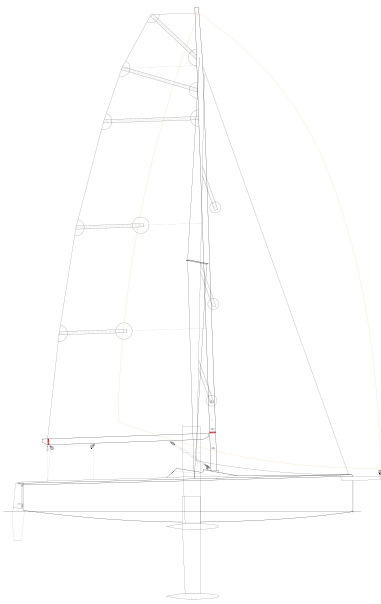

ESPECIFICACIONES TECNICAS

FICHA TECNICA

ESLORA TOTAL	6.00	m
Loa	19.68	ft
MANGA MAX	2.20	m
Max Beam	7.22	ft
CALADO	1.60	m
Draft	5.25	t
DESPLAZAMIENTO	463	kg
Displacement	1020.74	lb
SUP. VELICA	25.47	m²
Sail Area	274.16	ft ²
TRIPULACIÓN	3/4	

PLANO VELICO

IG	7.5	mt
J	2.4	mt
P	7.65	mt
E	2.95	mt
LPG	2.52	mt

CORFO

CONTACTO ASTILLERO
CAPE HORN MARINE

Parcela 10 Mauco, Las Gaviotas
Quintero - Chile
Fono/Fax 56-32-2815068
Móviles: 56-9-8873227 / 56-9-9799201
info@capehornmarine.com
www.capehornmarine.com

DISEÑO

Fabián Conte, Contedesign



CAPE HORN
marine